

V-expomag B

V-expomag B

Membranausdehnungsgefäße 180 bis 350 Liter

V-EXPOMAG B MEMBRANAUSDEHNUNGSGEFÄSSE

Diese Membranausdehnungsgefäße mit einem zulässigen Betriebsüberdruck von 6 oder 10 bar und einem Durchmesser von 550 mm stellen die Lösung bei höheren Anlagen im **Bereich der Altbausanierung sowie als kompakte, individuelle Lösung für Neuanlagen dar**. Hierzu gibt es zusätzlich Verbindungsrohre, um 2 oder 3 dieser Behälter in Batterie zu schalten. Es ergibt sich somit eine maximale Höhe von nur 1.900 mm, die Sie benötigen, um die größten Behälter dieser Produktlinie einbauen zu können.

Diese Anwendung fand damals schon einen sehr großen Zuspruch unter der Bezeichnung Expansomat B und wird nun hier von VHEAT wieder neu aufgelegt.

Ein großer Vorteil sind hier die Einbau- und Aufstellmöglichkeiten, die Sie mit den Standardprodukten nie erreichen.

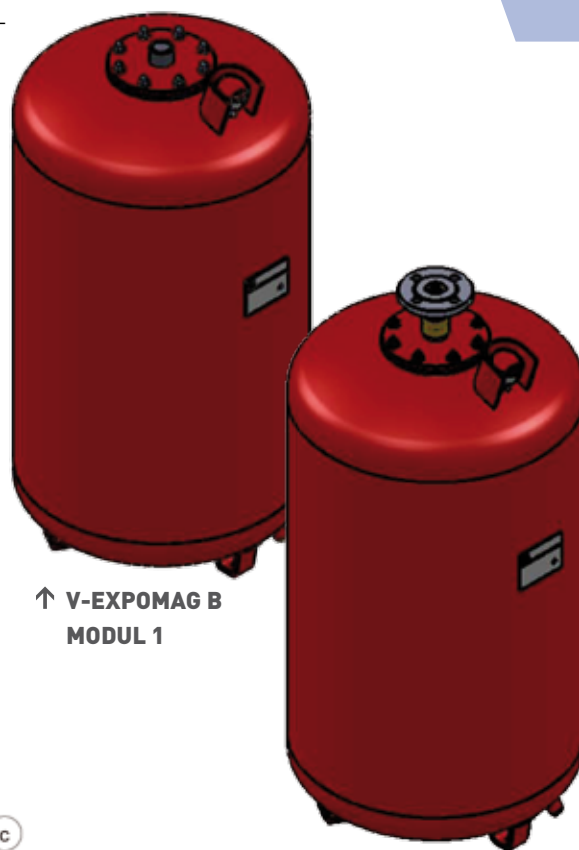

↑ V-EXPOMAG B
MODUL 1

↑ V-EXPOMAG B MODUL 2

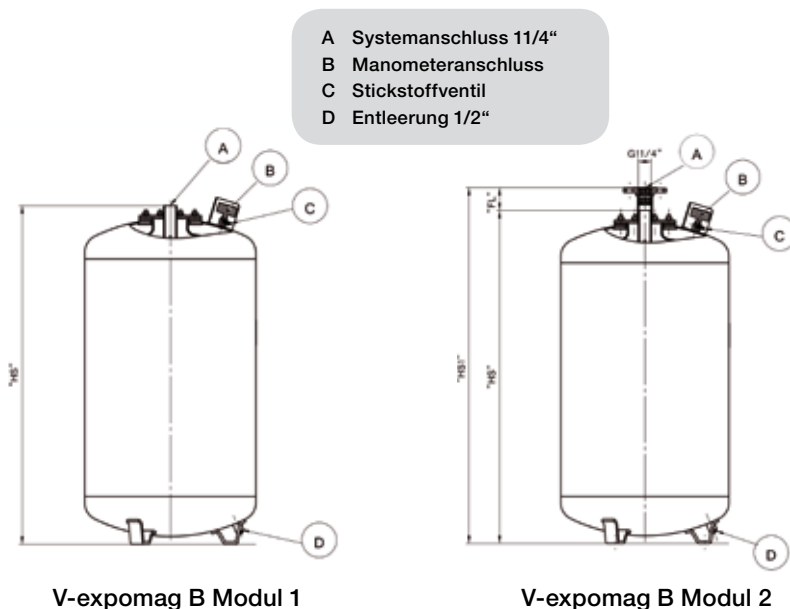

V-expomag B Gefäße sind Ausdehnungsgefäße mit Tradition und Zukunft, einfach in der Konstruktion, robust, zuverlässig im Betrieb und ohne Hilfsmittel funktionsfähig. **Sie arbeiten nach dem Prinzip der statischen Druckhaltung mit einem Stickstoffpolster.** Der Gasraum und der Wasserraum sind durch eine Kautschuk-Butyl-Membrane voneinander getrennt. Zur optimalen Betriebsüberwachung ist ein Manometer mit Füllanzeige auf Sichthöhe integriert.

Die Besonderheit der V-expomag B Gefäße erschließt sich aus der Konstruktion und dem **Aufbau im Inneren**. Hier ist die Basis, technisches Wissen in Kombination mit jahrzehntelanger Erfahrung.

VHEAT GmbH & Co. KG

Erbistal 54 · D-86934 Reichling
Telefon: +49 (0)8194 / 900 88-0
Fax: +49 (0)700 / 45 1027 18
e-mail: info@v-heat.de

V-expomag B

V-expomag B

Membranausdehnungsgefäße 180 bis 350 Liter

V-EXPOMAG B MEMBRANAUSDEHNUNGSGEFÄSSE

ANWENDUNGSBEISPIELE

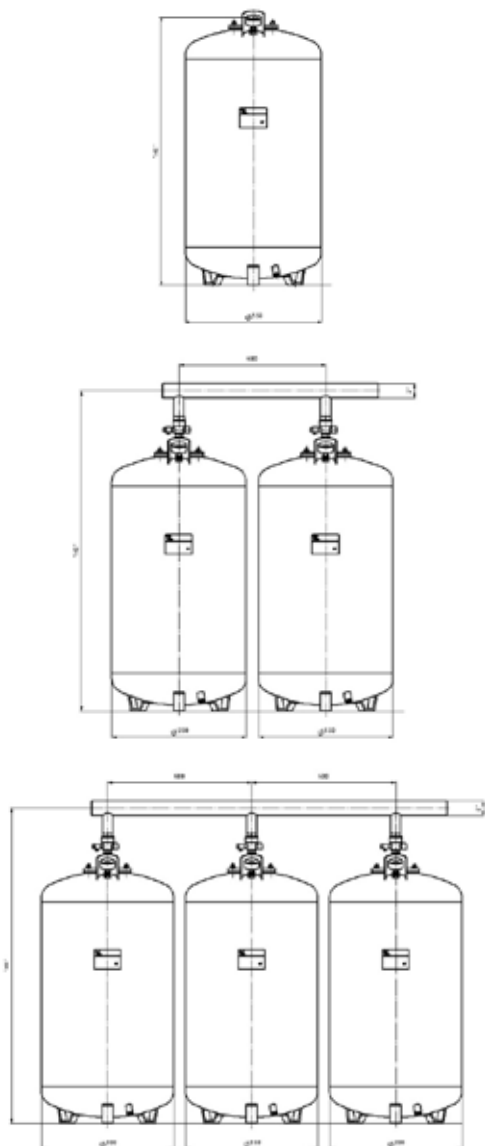

V-expomag B / Batterieschaltung 6 bar

Artikel-Nr.	Typ	Batterie	„HS“	Gewicht in kg
60612030	B 180	---	920	70
60612031	B 220	---	1090	77
60612032	B 280	---	1360	87
60612033	B 320	---	1515	95
60612034	B 350	---	1650	101

Artikel-Nr.	Typ	Batterie	„HS“	Gewicht in kg
60612035	B 440	2 x B 220	1310	154
60612036	B 560	2 x B 280	1580	174
60612037	B 640	2 x B 320	1735	190
60612038	B 700	2 x B 350	1870	202

Artikel-Nr.	Typ	Batterie	„HS“	Gewicht in kg
60612039	B 960	3 x B 320	1735	285
60612040	B 1050	3 x B 350	1870	303

V-expomag B / Batterieschaltung 10 bar

Artikel-Nr.	Typ	Batterie	„HS“	Gewicht in kg
60622030	B 180	---	920	90
60622031	B 220	---	1090	97
60622032	B 280	---	1360	107
60622033	B 320	---	1515	115
60622034	B 350	---	1650	121

Artikel-Nr.	Typ	Batterie	„HS“	Gewicht in kg
60622035	B 440	2 x B 220	1310	194
60622036	B 560	2 x B 280	1580	214
60622037	B 640	2 x B 320	1735	230
60622038	B 700	2 x B 350	1870	242

Artikel-Nr.	Typ	Batterie	„HS“	Gewicht in kg
60622039	B 960	3 x B 320	1735	345
60622040	B 1050	3 x B 350	1870	363

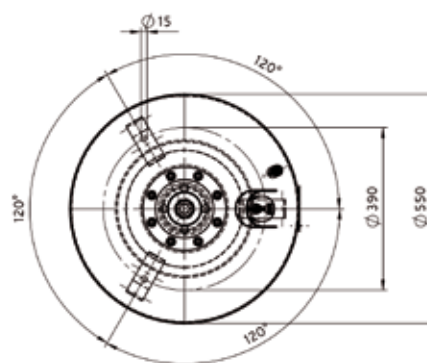

VHEAT GmbH & Co. KG

Erbistal 54 · D-86934 Reichling

Telefon: +49 (0)8194 / 900 88-0

Fax: +49 (0)700 / 45 1027 18

e-mail: info@v-heat.de